

▶ VELO

Travail des quadriceps, ischios et mollets



Réf. 96124 (à sceller)

Poids 54 kg
Dim. : L 849 x l 469 x H 1284 mm

Unité de vente : L'unité

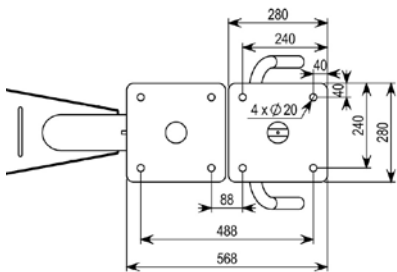

SCELLEMENT

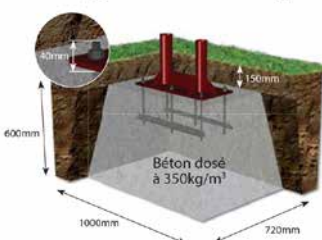

Hauteur de chute critique maxi 827 mm

SECTIONS TUBULAIRES



CARACTÉRISTIQUES

- Pièces de mouvement sur roulements étanches
- Blocage des axes par avdels inox
- Poignées en polychlorure de vinyle plastifié (Shore80)
- Structure du châssis en acier 3 mm

CHÂSSIS BICOLORE*



*Pour toute demande de coloris, nous consulter.



NORME NF
XP S 52-904 / 2009



17 RUE DU CHÉNOT - 56380 BEIGNON - FRANCE
TÉL. +33 (0)2 97 75 89 89 - FAX : +33 (0)2 97 75 70 74
E-MAIL : contact@sport-nature.com
www.sport-nature.com



Zone d'évolution : espace libre d'obstacles, entourant le module, nécessaire pour la sécurité de l'utilisateur ainsi que des tiers.

Espace libre : Espace libre d'obstacles, situé autour ou sur le module pouvant être occupé par l'utilisateur du module. Cet espace tient compte des mouvements du module en cours d'utilisation, **et est mesuré en position extrême d'utilisation par rapport à l'axe central de l'utilisateur.**

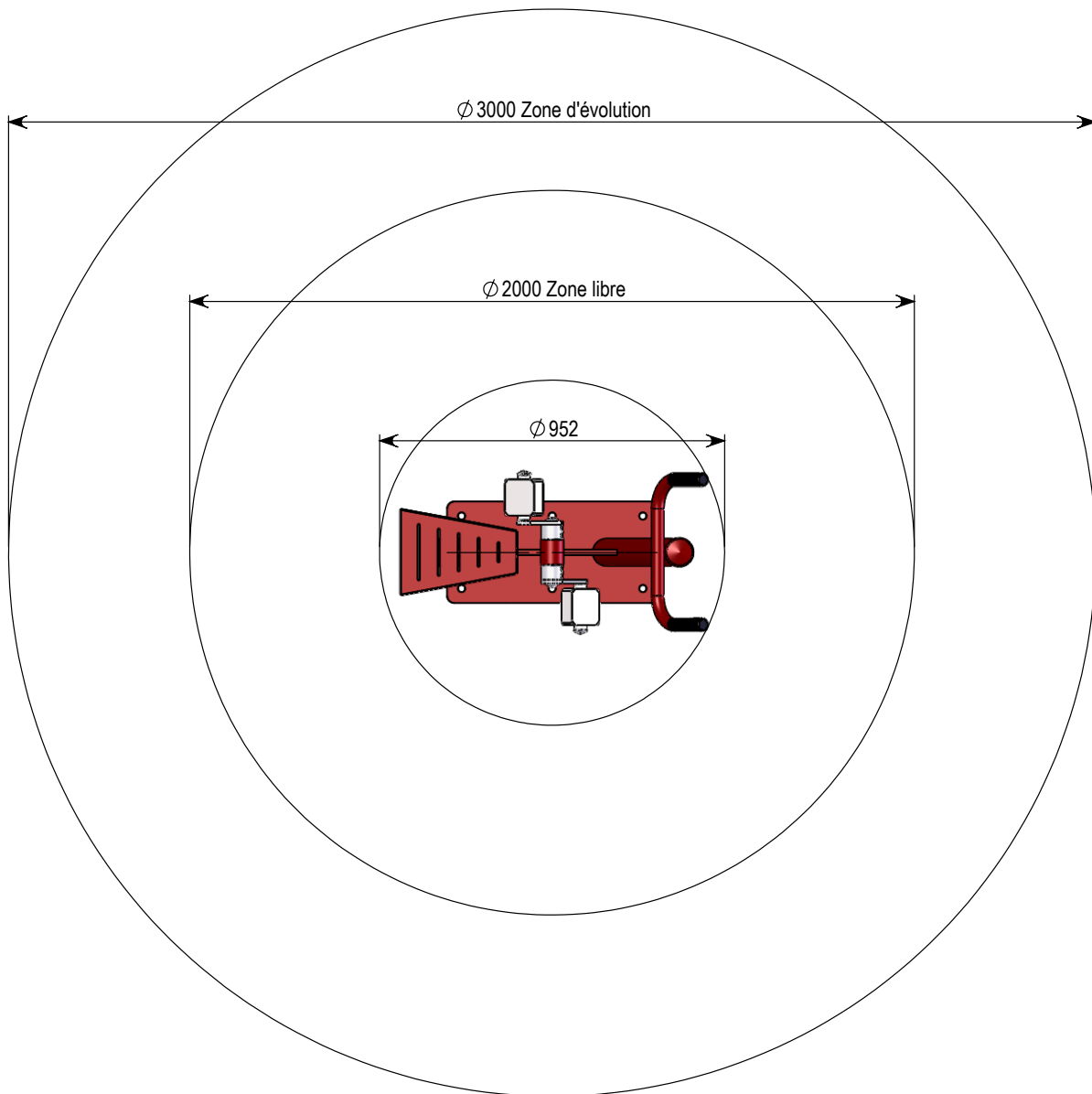

NORME NF
XP S 52-904 / 2009



17 RUE DU CHÉNOT - 56380 BEIGNON - FRANCE
TÉL. +33 (0)2 97 75 89 89 - FAX : +33 (0)2 97 75 70 74
E-MAIL : contact@sport-nature.com
www.sport-nature.com

